

DELA VERKTYG UTAN GNISSEL

HYLA-LIFT parallell-lyftanordning ersätter slägga och kofot, sparar arbetstid och skyddar pellarstyrningar.

Funktion: Fyra lyftcylindrar doseras hydrauliskt för exakt parallell rörelse. Ojämlig belastning på cylindrarna (till exempel på grund av ojämn viktfordelning eller friktion) orsakar ingen märkbar skillnad i slaglängd. Ojämliga avstånd mellan verktygets topp och bas utjämnas med justerskruvarna. Längre lyftslag än cylinderns faktiska slaglängd möjliggörs genom upprepad lyft- och stödtåtgärd.



Vad ingår:

- HYLA-LIFT transportvagn
- Hydraulisk enhet
- Dosenhet för parallell rörelse
- Fjäderbelastade slangvindor
- Fyra lyftcylindrar med flexibla slangar
- Elektrisk styrning med handkontroll – Kryp krets för upp- och nedrörelse
- Tillval: slaglängdsförlängningssats

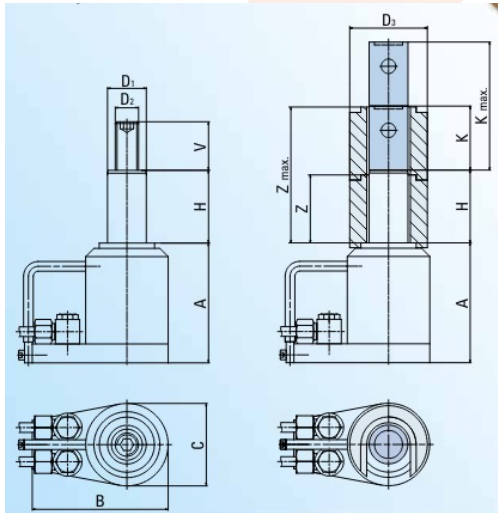

Med justerskruv

Med distanser



TYP	PGHD				
	10/50	10/75	10/100	30/75	40/75
A	99	124	149	149	149
B	140	140	140	153	173
C	Ø 85	Ø 85	Ø 85	Ø 105	Ø 125
D ₁	Ø 40	Ø 40	Ø 40	Ø 55	Ø 60
D ₂	M24x3	M24x3	M24x3	Tr38x3	Tr38x3
H stroke	50	75	100	75	75
V adjustment	50	65	65	70	70
D ₃	80	80	80	95	95
K / K _{max}	41 / 82	66 / 132	91 / 182	66 / 132	66 / 132
Z / Z _{max}	45 / 90	70 / 140	95 / 190	70 / 140	70 / 140
No. of cylinders	4			4	
Lifting force kN	4 x 25 100	4 x 25 100	4 x 25 100	4 x 75 300	4 x 100 400
Power rating	2.1			2.1	
Operating voltage	400 V, 50 Hz Other voltages on request				
Hose length (mm)	4 000			7 000	
Total weight (approx) kg	410	415	420	530	550
Weight p. cylinder (approx) kg	4.5	5.5	6.5	9	13.5